

Kunststof kogelkraan

Industriële kunststof kogelkraan, geschikt voor watersystemen en andere agressieve, niet-abrasieve vloeistoffen.



Eigenschappen

- Axiaal demontabel
- Separaat instelbare kogel
- Te monteren op basisplaat
- Binnendelen demontabel middels handel

Specificaties

- Montage met wartels en kraagbussen voor lijmverbindingen volgens ISO of BS, of met kraagbussen voor binnendraad volgens BSP.

Uitvoeringen

- DN10 – DN 50 / Ø16 – Ø63 / 3/8" – 2" met handel
- DN32 – DN 50 / Ø40 – Ø63 / 1" – 2" met pneumatische aandrijving (Kinetrol), direct werkend, 6 bar
- DN32 – DN 50 / Ø40 – Ø63 / 1" – 2" met elektrische aandrijving, voeding 24 VDC / 24 VAC / 220 VAC

Materialen kogelkraan

	Model 200
Huis	PVC
Kogel	PVC
As, handel	PVC
Kogeldichting	PTFE
O-ring	EPDM, alternatief FPM

Temperatuur-drukdiagram

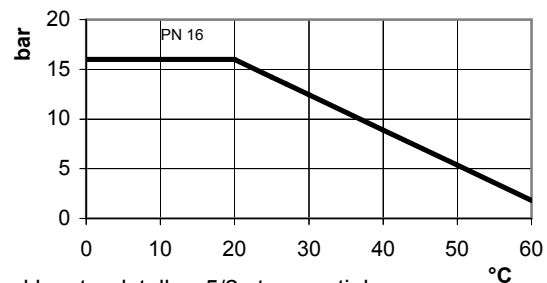

Opties

- Pneumatische aandrijving, veerretour, eindschakelaars, klepstandsteller, 5/2 stuurventiel
- Elektrische aandrijving, stuursignaal 4 – 20 mA

Afmetingen (mm) met bestelcodes voor lijmverbindingen

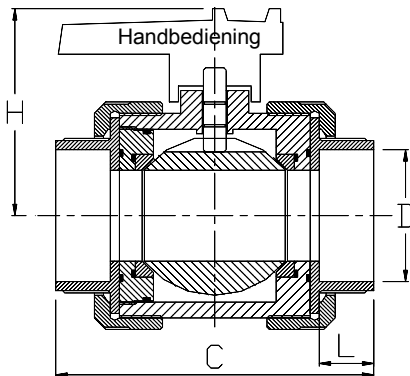

DN	Ø D	Inch D	Kvs (m³/h)	Breedte C	Diepte L	Montagegaten Hartafstand x diam.
10	16	3/8"	5	97	14	31 x Ø5,5
15	20	1/2"	12,5	102	16	31 x Ø5,5
20	25	3/4"	18	120	19	31 x Ø5,5
25	32	1"	45	131	22	40 x Ø6,5
32	40	1 1/4"	65	150	26	45 x Ø8
40	50	1 1/2"	100	163	31	50 x Ø8
50	63	2"	190	197	38	50 x Ø8

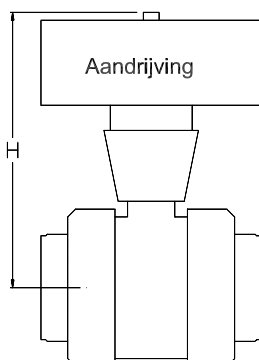

DN	Handbediend		Pneumatisch		Elektrisch		
	Hoogte H	Bestelcode	Hoogte H	Bestelcode	Hoogte H	Looptijd (sec)	Bestelcode*
10	45	10.200.010	--	--	--	--	--
15	45	10.200.015	--	--	--	--	--
20	55	10.200.020	--	--	--	--	--
25	67	10.200.025	151	20.200.025	217	7,5	50.200.025
32	83	10.200.032	167	20.200.032	233	7,5	50.200.032
40	91	10.200.040	175	20.200.040	241	7,5	50.200.040
50	111	10.200.050	195	20.200.050	261	7,5	50.200.050

* Voeding = 24 VAC. Voeding 24VDC of 220 VAC; s.v.p. apart bij bestelling aangeven.



Satellietbaan 10A 2181 MH Hillegom
Tel+31(0)252 528870 Fax 528470